

AMICUS

W / Igniter Patent Pending

O D - 1 N V E COMBO

NÁVOD K POUŽITÍ

Před použitím vaříče si pečlivě prostudujte tento návod. Návod uschovejte pro další použití a pravidelně si jej pročítejte pro ujištění, že při obsluze vaříče a při jeho údržbě postupujete správně a respektujete všechna upozornění. Nerespektování všech pokynů z tohoto návodu může mít za následek poškození majetku, poškození zdraví či dokonce usmrcení osob.

POUZE PRO VENKOVNÍ POUŽITÍ

NEBEZPEČÍ

Používejte pouze v dobře větraných prostorách.



NEBEZPEČNÝ OXID UHELNATÝ

Tento vaříč může produkovat oxid uhelnatý, který není nijak cítit.

Jeho použití v uzavřených prostorách (např. uvnitř stanu, karavanu, vozidla, mobilního domu) může způsobit smrt.

PRO VAŠI BEZPEČNOST

Pokud je cítit plyn

1. Nesnažte se vaříč zažehnout.
2. Uhasťte veškerý otevřený oheň v okolí.
3. Odpojte vaříč od nádob s palivem.

PRO VAŠI BEZPEČNOST

Neskladujte ani nepoužívejte benzín ani jiné kapaliny s hořlavými výparry v blízkosti tohoto ani jiného dalšího vaříče.



Nominal Heat Input Rate:



Certificate
GAS40060
AS2658 SAI
Global



OH

UPOZORNĚNÍ: Pokusy o připojení jiných druhů plynových kartuší může být velmi nebezpečné.

Stove Orifice Size: 0.31 mm

NOTE: Nominal Heat Input Rate, Burn Time and Gas Consumption vary depending on test procedures of the particular standards agency.

Shinfunji Burner CO.,LTD.

1-1-3 Miyukihama, Mito-cho, Toyokawa-city,
Aichi-pref, 441-0314 Japan
Phone:+81 533 75 5000 FAX:+81 533 75 5033

SOTO USA, INC
Oregon USA

info@sotooutdoors.com
Phone: 503-314-5119

www.sotooutdoors.com

UPOZORNĚNÍ

Týkající se nádob s palivem

- Tento vaříč může být používán pouze s palivem, obsahujícím směs 70% Butanu a 30% Propanu v tlakových nádobách splňujících normu EN 417.
- Vždy se ujistěte, že vaříč je bezpečně a správně spojen s palivovou nádobou a že je zamezeno nebezpečné unikání paliva. Po použití vaříče odpojte nádobu od vaříče a uschovejte odděleně od vaříče.
- Vaříč i palivovou nádobu uchovávejte mimo dosah tepelných zdrojů.
- Palivovou nádobu uchovávejte na dobře větraných místech a mimo dosah dětí.
- Jak zjistíme, že palivová nádoba je prázdná: Palivovou nádobu připojte k vaříči. Otevřete ventil a zapalte vaříč. Pokud z vaříče nevychází žádný plyn, nádoba je prázdná. Odpojte palivovou nádobu od vaříče. Lehce zatfeste s nádobou a přesvědčte se, že v nádobě již není žádné palivo.
- Týkající se zařízení (vaříče)
 - Tento vaříč může být používán pouze pod širým nebem v podmínkách s přirozenou cirkulací vzduchu, mimo oblasti se stojatým vzduchem, pouze tam, kde případný únik paliva může být díky přirozené cirkulaci vzduchu rychle rozptýlen.
 - Nikdy nepoužívejte vaříč v blízkosti jakýchkoli hořlavých materiálů. Jakékoli hořlavé materiály udržujte ve vzdálenosti nejméně 1.2m od stran vaříče a nejméně 1.5m nad vaříčem pokud je vaříč v provozu.
 - Pokud je slyšet z vaříče neobvyklý zvuk či je možno sledovat neobvyklý plamen, ihned přestaňte vaříč používat a kontaktujte vašeho lokálního prodejce SOTO.
 - Nikdy nepoužívejte vaříč, pokud z něj uniká palivo, pokud je poškozený nebo pokud nepracuje jak má.
 - Pokud zjistíte únik paliva (je cítit plyn), okamžitě přestaňte vaříč používat. Odpojte palivovou nádobu od vaříče a přesvědčte se, že palivo již neuniká a není cítit.
 - Pokud palivo uniká přímo z vaříče (je cítit plyn), a tento únik nelze zastavit, umístěte vaříč do dobře větraného prostředí, nejlépe do venkovního prostředí a do bezpečné vzdálenosti od zápalných zdrojů. Pro zjištění místa, odkud palivo uniká, použijte mýdlovou vodu. Nikdy se nepokoušejte zjistit únik paliva s použitím ohně (plamene).
 - Před použitím vaříče se ujistěte, že vaříč je vyjmut z přepravního sáčku nebo z jiných obalů.
 - Správné použití zapalovače: Tlačítko zapalovače stiskněte vždy souběžně s osou zapalovací jednotky. Upozornění: Stisknutí zapalovače pod úhlem (ne souběžně s osou zapalovací jednotky) může mít za následek poškození nebo nesprávné fungování této zapalovací jednotky.
 - Nasazení/sejmutí vaříče z palivové nádoby: Upozornění: při nasazování/odnímání vaříče z palivové nádoby nikdy netlačte na tlačítko zapalování přílišným tlakem.
 - Nikdy nepoužívejte vaříč v místech, kde jsou uskladněné hořlavé materiály.
 - Pokud je vaříč v provozu, vždy se ujistěte, že je v místě použití dostatečný přívod vzduchu a nikdy nezakrývejte větrací otvory v těle vaříče.
 - Nikdy nepoužívejte vaříč k jiným účelům, než které jsou popsány v tomto návodu.
 - Před každým použitím vaříče se přesvědčte stisknutím piezo tlačítka, že zapalování je plně funkční. Pokud zapalovač nevytváří jiskru, kontaktujte místního dealera či přímo SOTO za účelem opravy zapalování.
 - Před použitím vaříče se přesvědčte, že podpěry na varnou nádobu jsou ve správné poloze, aby nedošlo k převržení nádoby a poranění obsluhy.
 - Pokud je vaříč v provozu, musí být vždy ve vodorovné poloze.
 - Na každou varnou nádobu použijte vždy pouze jeden vaříč a nedopustěte, aby došlo k zahřívání prázdné nádoby.
 - Změny atmosférického tlaku ve velkých výškách mohou mít za následek obtížné zapalování vaříče piezo zapalovačem. Pro tyto případy proto vždy noste záložní zápalky.
 - Po určitém čase mohou některé díly vaříče ztratit své původní zabarvení. Jedná se o přirozenou změnu, která nemá žádný vliv na správné fungování vaříče.
 - Nikdy nepoužívejte nádoby s větším průměrem než je 14 cm.
 - Nedodržení tohoto pokynu může způsobit pád nádoby z vaříče nebo poškození podpěr na nádobu.

- A

INFORMACE

Zapalování vaříče Amicus ve velkých nadmořských výškách

Atmosférický tlak ve výškách nad 10.000 stop (cca 3.300 m) může nepříznivě ovlivnit proces zapalování vaříče. Rovněž tak silný vítr může nepříznivě ovlivnit zapalování vaříče. V takových případech postupujte podle následujících instrukcí:

1. Vaříč zapalujte pokud možno v závětrří.
2. Upustte malé množství plynu a poté vaříč zapalte.

Vyšší atmosférický tlak a déšť může nepříznivě ovlivnit proces zapalování vaříče nebo může vyústit v neúspěšné zapálení vaříče vždy mějte při sobě náhradní (nouzový) zdroj k zapalování (např. zápalky nebo zapalovač).

Neobvyklý zvuk při odnímání palivové nádoby.

Při odnímání palivové nádoby z vaříče může být slyšet mírné zasyčení. Tento zvuk je způsoben zbytkem menšího množství plynu mezi dvěma těsnícími kroužky, které mají za úkol zamezit nežádoucím úniku plynu.

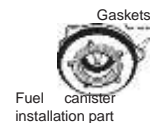

Čištění a údržba

- * Zvykněte si na pravidelné čištění vaříče. Nikdy se však nedotýkejte hrotu zapalování, protože by mohlo dojít k ucpaní zapalovače a jeho vyřazení z provozu.
- * Údržba vaříče a jeho servis by měly být prováděny v pravidelných intervalech. Vždy po 3 letech by měly být vyměněny O-kroužky. Zároveň by měly být O-kroužky vyměněny vždy, když jeví známky opotřebení, prasklin nebo když se objeví nežádoucí únik paliva. Poškozený vaříč musí být před dalším použitím vždy opraven. V případě jakýchkoli dotazů ohledně údržby či servisu vždy kontaktujte svého prodejce SOTO.
- * O-kroužky ve spodní části vaříče vyjímajte vždy velmi opatrně pomocí malého plochého šroubováku nebo pomocí prstů ruky (viz ilustrace). Po vyjmutí O-kroužků tyto kroužky opatrně očistěte jemným hadříkem a odstraňte z kroužků prach nebo mastnotu. O-kroužky nainstalujte znovu zpět pomocí malého plochého šroubováku či prsty.



UPOZORNĚNÍ:

Nikdy neprovádějte na vaříči údržbu, úpravy, demontáž či opravy jiné, než které jsou popsány v tomto návodu. V případě jakýchkoli dotazů kontaktujte vašeho prodejce či přímo SOTO. V případě zájmu o odborný servis či o náhradní díly kontaktujte výrobce na adrese www.sotooutdoors.com. Servis tohoto vaříče smí provádět pouze oprávněná osoba.

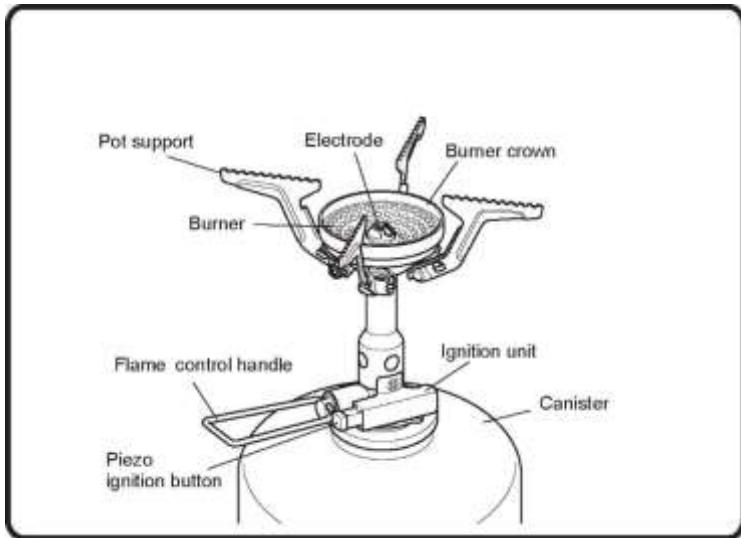

Použití vaříče

1. Opatrně otevřete ventil otočením rukojeti proti směru hodinových ručiček (asi ¼ otáčky) dokud neuslyšíte zvuk unikajícího paliva. Poté rychle stiskněte tlačítko piezo zapalovače a zapalte vaříč.
2. Pokud nedojde k okamžitému zapálení vaříče, zcela uzavřete ventil otočením rukojeti ve směru hodinových ručiček. Vyčkejte několik vteřin a poté opakujte postup popsaný v odstavci 1.
3. Jakmile je vaříč v provozu, můžete otáčením rukojeti ventilu regulovat intenzitu plamene. Otočením rukojeti proti směru hodinových ručiček zvyšujeme intenzitu plamene, otočením rukojeti ve směru hodinových ručiček snižujeme intenzitu plamene. Z vaříče by měl vždy vycházet rovnoměrný modrý plamen.

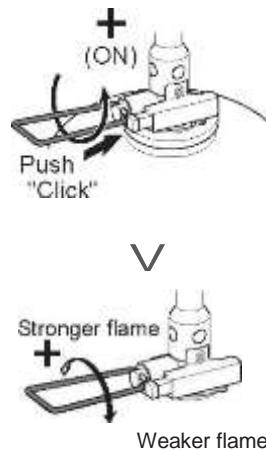

UPOZORNĚNÍ:

Během provozu vaříče s vaříčem nehýbejte. Pokud je vaříč v provozu, nikdy jej nenechávejte bez dozoru.

POZOR: Některé části vaříče mohou být velice horké.

Pokud je při provozu vaříče slyšitelné pískání, nijak se neznepokojujte. Nejedná se o poruchu vaříče. Tento zvuk může být čas od času způsoben atmosférickým tlakem, okolní teplotou, vlhkostí vzduchu atd.

Montáž vaříče

UPOZORNĚNÍ:

Před připojením palivové nádoby vždy nejprve zkontrolujte, zda těsnění mezi vaříčem a palivovou nádobou (plynovou kartuší) jsou na svém místě a jsou dobrém stavu. Nikdy vaříč nepoužívejte, pokud jsou O-kroužky poškozené či opotřebené. Pokud zjistíte, že z vaříče uniká palivo (je cítit plyn), a pokud je tento únik nelze nijak zastavit, přemístěte vaříč do dobře větraného prostředí, nejlépe ven a z dosahu jakýchkoli zápalných zdrojů.

1. Otočte rukojetí regulačního ventilu ve směru hodinových ručiček do pozice OFF a tím kompletně uzavřete přívod paliva.

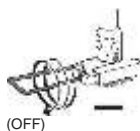

2. Opatrně našroubujte závit na spodní části vaříče na závit na palivové nádobě. Lehce utáhněte, ale zároveň neutahujte přílišnou silou.



Po použití vaříče

UPOZORNĚNÍ:

Výměna palivové nádoby (plynové kartuše) může být prováděna pouze v dobře větraném prostředí, nejlépe venku, bez přítomnosti jiných osob a v žádném případě v blízkosti zápalných zdrojů jako například otevřeného ohně, elektrických zářičů či jiného elektrického zařízení.

POZOR:

Nikdy se nepokoušejte dotýkat vaříče, když je horký. Vždy vyčkejte, dokud vaříč zcela nevychladne.

Vypnutí vaříče (uhašení plamene)

Pro vypnutí vaříče otočte rukojetí ventilu až na doraz ve směru hodinových ručiček.

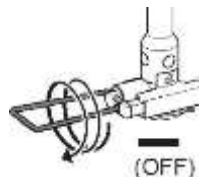

POZOR:

Nikdy neuzavírejte ventil silou. Uzavírání ventilu přílišnou silou může mít za následek poškození či zničení regulačního ventilu vaříče.

UPOZORNĚNÍ:

Utahování přílišnou silou může poškodit vaříč nebo palivovou nádobu, čehož následkem může být nežádoucí únik paliva. Po našroubování palivové nádoby na vaříč vždy zkontrolujte, zda neuniká palivo. Pokud zjistíte únik paliva, nikdy vaříč nepoužívejte. Vaříč i palivo vždy uchovávejte mimo dosah dětí.

Nikdy nezakrývejte vaříč a palivovou nádobu závěťřím, kamenem nebo podobným předmětem, který by mohl způsobit „přehřátí“ vaříče. Nikdy též nepoužívejte vaříč v blízkosti jiného vaříče, otevřeného ohně ani jiného zdroje tepla. Pokud dojde k přehřátí vaříče, může dojít k jeho poškození a ohrožení vaší bezpečnosti.

Sbalení vaříče:

Jakmile je vaříč zcela vychladlý, jemným odháknutím každé nožičky (podpěry varné nádoby) složte tyto 4 nožičky směrem k sobě. Pokud je však vaříč ještě horký, nikdy se jej nedotýkejte. Dotýkání se horkého vaříče může způsobit vážná poranění a popáleniny.

Při skládání nožiček (podpěr varné nádoby) jemně otočte každou nožičkou směrem doprava.

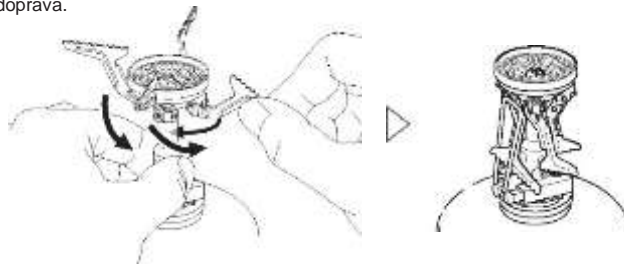

Sestavení nožiček (podpěr) na varnou nádobu:

Každou nožičku (podpěru) lehce zvedněte - obrázek #1 a #2. V této poloze jemně pohybujte nožičkou směrem doleva. Každou nožičku poté zajistíte zavěšením oka v nožičce na háček na vnější straně hlavy hořáku.

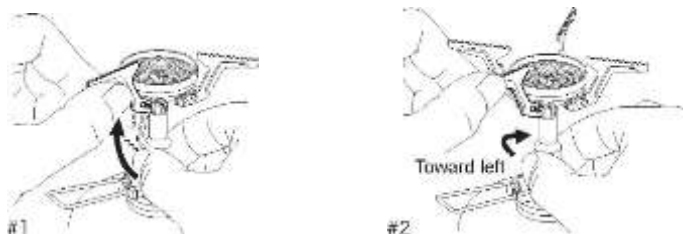

UPOZORNĚNÍ:

Vždy se pečlivě ujistěte, že každá nožička (podpěra varné nádoby), je správně a bezpečně zavěšená na očku na vnější stěně hlavy hořáku. Pokud tomu tak není, hrozí nebezpečí, že nám při vaření nádoba spadne z vaříče a dojde k jejímu poškození, poškození vaříče nebo poranění obsluhy.

Odšroubujte vaříč z palivové nádoby. Vaříč uložte do příloženého skladovacího obalu.

Pokud jsou čepy nožiček (podpěr) obtížně pohyblivé, promažte tyto čepy menším množstvím oleje pro zvýšení jejich pohyblivosti. Veškeré zbytky maziva poté pečlivě otřete hadříkem.

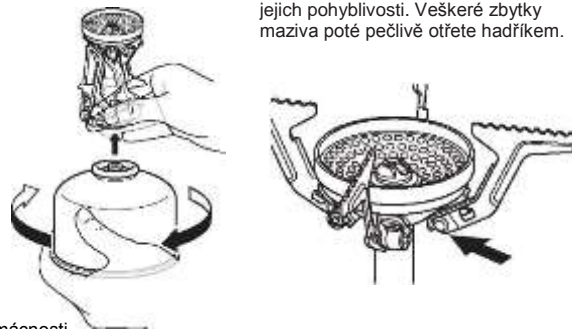

SOTO- Outdoorové nádoby Návod k použití: používejte jako standardní kuchyňské prostředky v domácnosti

Údržba: Doplněk udržujte v čistotě, používejte standardní kuchyňské čisticí prostředky. Po umytí opláchněte čistou vodou. **Materiál:** plast, anodizovaný hliník

AMICUS

W / Igniter Patent Pending
O D - 1 N V E COMBO

NÁVOD NA POUŽITIE

Pred použitím variča si pozorne preštudujte tento návod. Návod odložte pre ďalšie použitie a pravidelne si ho čítajte aby ste sa uistili, že pri obsluhu variča a pri jeho údržbe postupujete správne a rešpektujete všetky upozornenia. Nerešpektovanie všetkých pokynov z tohto návodu môže mať za následok poškodenie majetku, poškodenie zdravia či dokonca usmrtenie osôb.

LEN NA VONKAJŠIE POUŽITIE

NEBEZPEČENSTVO

Používajte iba v dobre vetraných priestoroch.



NEBEZPEČNÝ OXID UHOĽNATÝ

Tento varič môže produkovať oxid uhoľnatý, ktorý nie je nijako cítiť.

Jeho použitie v uzavretých priestoroch (napr. vo vnútri stanu, karavanu, vozidla, mobilného domu) môže spôsobiť smrť.

PRE VAŠU BEZPEČNOSŤ

Pokiaľ cítite plyn

1. Nesnažte sa varič zapnúť.
2. Uhasťte všetok otvorený oheň v okolí.
3. Odpojte varič od nádoby s palivom.

PRE VAŠU BEZPEČNOSŤ

Neskladujte ani nepoužívajte benzín ani iné kvapaliny s horľavými výparmi v blízkosti tohto ani iného ďalšieho variča.



Nominal Heat Input Rate:



Certificate
GAS40060
AS2658 SAI
Global



OH

UPOZORNENIE: Pokusy o pripojenie iných druhov plynových kartuší môžu byť veľmi nebezpečné.

Stove Orifice Size: 0.31 mm

NOTE: Nominal Heat Input Rate, Burn Time and Gas Consumption vary depending on test procedures of the particular standards agency.

Shin Fuji Burner CO.,LTD.

1-1-3 Miyukihama, Mito-cho, Toyokawa-city,
Aichi-pref, 441-0314 Japan
Phone:+81 533 75 5000 FAX:+81 533 75 5033

SOTO USA, INC
Oregon USA

info@sotooutdoors.com
Phone: 503-314-5119

www.sotooutdoors.com

UPOZORNENIE

Týkajúce sa nádob s palivom

- Tento varič môže byť použitý iba s palivom, obsahujúcim zmes 70% Butánu a 30% Propánu v tlakových nádobách, ktoré spĺňajú normu EN 417.
- Vždy sa uistite, že varič je bezpečne a správne spojený s palivovou nádobou a že je zamedzené nebezpečnému unikaniu paliva. Po použití variča odpojte nádobu od variča a uložte oddelene od variča.
- Varič aj palivovú nádobu skladujte mimo dosahu tepelných zdrojov.
- Palivovú nádobu skladujte na dobre vetraných miestach a mimo dosahu detí.
- Ako zistíte, že palivová nádoba je prázdna: Palivovú nádobu pripojte k variču. Otvorte ventil a zapáľte varič. Pokiaľ z variča nevychádza žiadny plyn, nádoba je prázdna. Odpojte palivovú nádobu od variča. Ľahko zatrate s nádobou a presvedčte sa, že v nádobe už nie je žiadne palivo.

Týkajúce sa zariadenia (variča)

- Tento varič sa môže používať len pod holým nebom v podmienkach s prirodzenou cirkuláciou vzduchu, mimo oblasti so stojatým vzduchom, iba tam, kde prípadný únik paliva môže byť vďaka prirodzenej cirkulácii vzduchu rýchlo rozptýlený.
- Nikdy nepoužívajte varič v blízkosti akýchkoľvek horľavých materiálov. Akékoľvek horľavé materiály udržiavajte vo vzdialenosti najmenej 1.2m od strán variča a najmenej 1.5m nad varičom ak je varič v prevádzke.
- Pokiaľ počujete z variča neobvyklý zvuk alebo je možné sledovať nezvyčajný plameň, ihneď prestaňte varič používať a kontaktujte vášho lokálneho predajcu SOTO.
- Nikdy nepoužívajte varič ak z neho uniká palivo, ak je poškodený alebo ak nepracuje ako má.
- Ak zistíte únik paliva (je cítiť plyn), okamžite prestaňte varič používať. Odpojte palivovú nádobu od variča a presvedčte sa, že palivo už neuniká a nie je cítiť.
- Pokiaľ palivo uniká priamo z variča (je cítiť plyn), a tento únik nemožno zastaviť, umiestnite varič do dobre vetraného prostredia, najlepšie do vonkajšieho prostredia a do bezpečnej vzdialenosti od horľavých zdrojov. Pre zistenie miesta, odkiaľ palivo uniká, použite mydlovú vodu. Nikdy sa nepokúšajte zistiť únik paliva s použitím ohňa (plameňa).
- Pred použitím variča sa uistite, že varič sa vybral z prepravného vrečka alebo z iných obalov.
- Správne používanie zapaľovača: Tlačidlo zapaľovača stlačte vždy súbežne s osou zapaľovacej jednotky. Upozornenie: Stlačenie zapaľovača pod uhlom (nie súbežne s osou zapaľovacej jednotky) môže mať za následok poškodenie alebo nesprávne fungovanie tejto zapaľovacej jednotky.
- Nasadenie/odstránenie variča z palivovej nádoby: pri nasadzovaní/odnímaní variča z palivovej nádoby nikdy netlačte na tlačidlo zapaľovania prílišným tlakom.
- Nikdy nepoužívajte varič na miestach, kde sú uskladnené horľavé materiály.
- Ak je varič v prevádzke, vždy sa uistite, že je na mieste používania dostatočný prúd vzduchu a nikdy nezakrývajte vetracie otvory na tele variča.
- Nikdy nepoužívajte varič na iné účely, než ktoré sú popísané v tomto návode.
- Pred každým použitím variča sa presvedčte stlačením piezo tlačidla, že zapaľovanie je plne funkčné. Pokiaľ zapaľovač nevytvára iskru, kontaktujte miestneho dealera či priamo SOTO za účelom opravy zapaľovania.
- Pred použitím variča sa presvedčte, že podpery na varnú nádobu sú v správnej polohe, aby nedošlo k prevráteniu nádoby a poraneniu obsluhy.
- Ak je varič v prevádzke, musí byť vždy vo vodorovnej polohe.
- Na každú varnú nádobu použite vždy iba jeden varič a nedovoľte, aby došlo k zahrievaniu prázdnej nádoby.
- Zmeny atmosférického tlaku vo veľkých výškach môžu mať za následok ťažšie zapaľovanie variča piezo zapaľovačom. Pre tieto prípady preto vždy noste záložné zápalky.
- Po určitom čase môžu niektoré diely variča stratiť svoje pôvodné zafarbenie. Ide o prirodzenú zmenu, ktorá nemá žiadny vplyv na správne fungovanie variča.
- Nikdy nepoužívajte nádoby s väčším priemerom než je 14 cm.
- Nedodržanie tohto pokynu môže spôsobiť pád nádoby z variča alebo poškodenie podpier na nádobe.

- A

INFORMÁCIE

Zapaľovanie variča Amicus vo veľkých nadmorských výškach

Atmosférický tlak vo výškach nad 10.000 stôp (cca 3.300 m) môže nepriaznivo ovplyvniť proces zapaľovania variča. Rovnako tak silný vietor môže nepriaznivo ovplyvniť zapaľovanie variča. V takýchto prípadoch postupujte podľa nasledujúcich inštrukcií:

1. Varič zapaľujte pokiaľ možno v závetri.
2. Upusťte malé množstvo plynu a potom varič zapáľte.

Vyšší atmosférický tlak a dážď môžu nepriaznivo ovplyvniť proces zapaľovania variča alebo môže vyústiť v neúspešné zapálenie variča, preto vždy majte pri sebe náhradný (núdzový) zdroj zapaľovania (napr. zápalky alebo zapaľovač).

Neobvyklý zvuk pri odnímaní palivovej nádoby.

Pri skladaní palivovej nádoby z variča môže byť počuť mierne zasyčanie. Tento zvuk je spôsobený zvyškom menšieho množstva plynu medzi dvoma tesniacimi krúžkami, ktoré majú za úlohu zamedziť nežiaducemu úniku plynu.

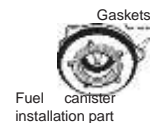

Čistenie a údržba

- * Zvyknite si na pravidelné čistenie variča. Nikdy sa však nedotýkajte hrotu zapaľovania, pretože by mohlo dôjsť k upchatiu zapaľovača a jeho vyradení z prevádzky.
- * Údržba variča a jeho servis by mali byť vykonávané v pravidelných intervaloch. Vždy po 3 rokoch by mali byť vymenené O-krúžky. Zároveň by mali byť O-krúžky vymenené vždy, keď javia známky opotrebenia, prasklín alebo keď sa objaví nežiaduci únik paliva. Poškodený varič musí byť pred ďalším použitím vždy opravený. V prípade akýchkoľvek otázok ohľadom údržby či servisu vždy kontaktujte svojho predajcu SOTO.
- * O-krúžky v spodnej časti variča vyberte vždy veľmi opatrne pomocou malého plochého skrutkovača alebo pomocou prstov (viď obrázok). Po vybratí O-krúžkov tieto krúžky opatrne očistite jemnou handričkou a odstráňte z krúžkov prach alebo masť. O-krúžky nainštalujte znova späť pomocou malého plochého skrutkovača či prstov.



UPOZORNENIE:

Nikdy nevykonávajte na variči údržbu, úpravy, demontáž či opravy iné, než ktoré sú popísané v tomto návode. V prípade akýchkoľvek otázok kontaktujte vášho predajcu či priamo SOTO. V prípade záujmu o odborný servis či o náhradné diely kontaktujte výrobcu na adrese www.sotooutdoors.com. Servis tohto variča môže vykonať iba oprávnená osoba.

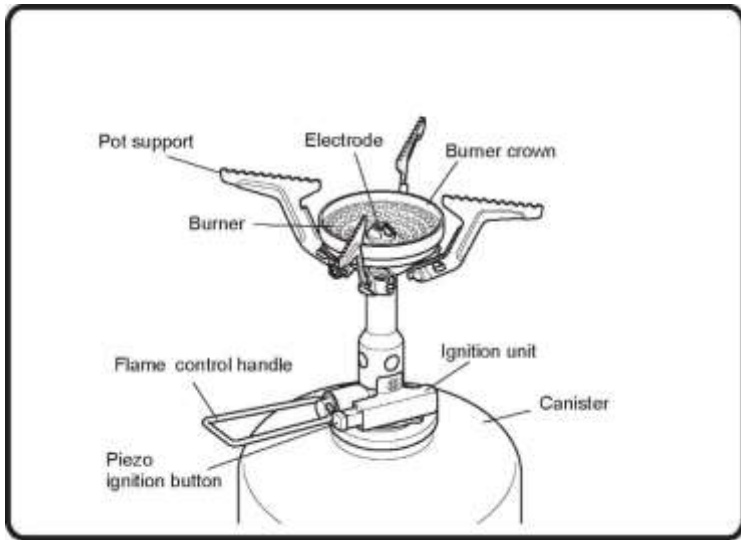

Montáž variča

UPOZORNENIE:

Pred pripojením palivovej nádoby vždy najprv skontrolujte, či tesnenie medzi varičom a palivovou nádobou (plynovou kartušou) sú na svojom mieste a sú v dobrom stave. Nikdy varič nepoužívajte, ak sú O-krúžky poškodené či opotrebované. Ak zistíte, že z variča uniká palivo (je cítiť plyn), a ak tento únik nemožno nijako zastaviť, premiestnite varič do dobre vetraného prostredia, najlepšie von a z dosahu akýchkoľvek zápalných zdrojov.

1. Otočte rukoväťou regulačného ventilu v smere hodinových ručičiek do pozície OFF a tým kompletne zatvorte prívod paliva.

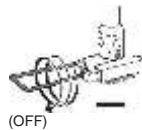

2. Opatrne naskrutkujte závit na spodnej časti variča na závit na palivovej nádobe. Zľahka utiahnite, ale zároveň neutiahajte prílišnou silou.



UPOZORNENIE:

Dotahovanie prílišnou silou môže poškodiť varič alebo palivovú nádobu, čoho následkom môže byť nežiadúci únik paliva. Po naskrutkovaní palivovej nádoby na varič vždy skontrolujte, či neuniká palivo. Ak zistíte únik paliva, nikdy varič nepoužívajte. Varič aj palivo vždy uchovávajte mimo dosahu detí. Nikdy nezakrývajte varič a palivovú nádobu závetrím, kameňom alebo podobným predmetom, ktorý by mohol spôsobiť "prehriatie" variča. Nikdy tiež nepoužívajte varič v blízkosti iného variča, otvoreného ohňa ani iného zdroja tepla. Pokiaľ dôjde k prehriatiu variča, môže dôjsť k jeho poškodeniu a ohrozeniu vašej bezpečnosti.

Zostavenie nožičiek (podpier) na varnú nádobu:

Každú nožičku (podperu) ľahko nadvihnite - obrázok #1 a #2. V tejto polohe jemne pohybujte nožičkou smerom doľava. Každú nožičku potom zaistíte zavesením očka v nožičke na háčik na vonkajšej strane hlavy horáka.

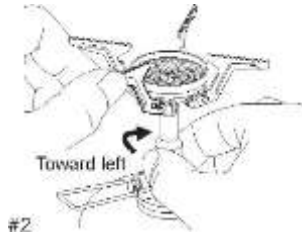

UPOZORNENIE:

Vždy sa starostlivo uistite, že každá nožička (podpera varnej nádoby), je správne a bezpečne zavesená na očko na vonkajšej strane hlavy horáka. Ak tomu tak nie je, hrozí nebezpečenstvo, že nám pri varení nádoba spadne z variča a dôjde k jej poškodeniu, poškodeniu variča alebo poraneniu obsluhu.

SOTO- Outdoorový riad Návod na použitie: používajte ako štandardné kuchynské prostriedky v domácnosti

Údržba: Doplnok udržiavajte v čistote, používajte štandardné kuchynské čistiace prostriedky. Po umytí opláchnite čistou vodou. **Materiál:** plast, anodizovaný hliník

DOVOZCA: HUDYsport a.s., Bynovec 138, 40502 Děčín, Česká republika

Použitie variča

1. Opatrne otvorte ventil otočením rukoväte proti smeru hodinových ručičiek (asi ¼ otáčky) kým nebudete počuť zvuk unikajúceho paliva. Potom rýchlo stlačte tlačidlo piezo zapaľovača a zapáľte varič.
2. Ak nedôjde k okamžitému zapáleniu variča, úplne zatvorte ventil otočením rukoväte v smere hodinových ručičiek. Počkajte niekoľko sekúnd a potom opakujte postup popísaný v odseku 1.
3. Akonáhle je varič v prevádzke, môžete otáčaním rukoväte ventilu regulovať intenzitu plameňa. Otočením rukoväte proti smeru hodinových ručičiek zvyšujeme intenzitu plameňa, otočením rukoväte v smere hodinových ručičiek znižujeme intenzitu plameňa. Z variča by mal vždy vychádzať rovnomerný modrý plameň.

UPOZORNENIE:

Počas prevádzky s varičom nehybte. Pokiaľ je varič v prevádzke, nikdy ho nenechávajte bez dozoru.

POZOR: Niektoré časti variča môžu byť veľmi horúce.

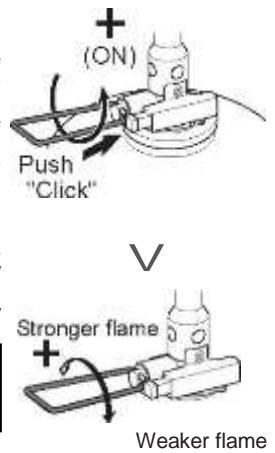

Ak je pri prevádzke variča počuť pískanie, nijako sa neznepokojujte. Nejedná sa o poruchu variča. Tento zvuk môže byť z času na čas spôsobený atmosférickým tlakom, okolitou teplotou, vlhkosťou vzduchu atď.

Po použití variča

UPOZORNENIE:

Výmena palivovej nádoby (plynovej kartuše) môže byť vykonávaná iba v dobre vetranom prostredí, najlepšie vonku, bez prítomnosti iných osôb a v žiadnom prípade v blízkosti zápalných zdrojov ako napríklad otvoreného ohňa, elektrických žiariviek či iného elektrického zariadenia.

POZOR:

Nikdy sa nepokúšajte dotýkať variča, keď je horúci. Vždy počkajte, kým varič úplne nevychladne.

Vypnutie variča (uhasenie plameňa)

Pre vypnutie variča otočte rukoväťou ventilu až na doraz v smere hodinových ručičiek.

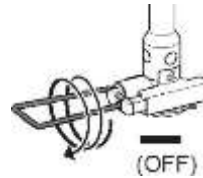

POZOR:

Nikdy nezatvárajte ventil silou. Uzatváranie ventilu prílišnou silou môže mať za následok poškodenie či zničenie regulačného ventilu variča.

Zbalenie variča:

Akonáhle je varič úplne vychladnutý, jemným odháknutím každej nožičky (podpery varnej nádoby) zložte tieto 4 nožičky smerom k sebe. Pokiaľ je však varič ešte horúci, nikdy sa ho nedotýkajte. Dotýkanie sa horúceho variča môže spôsobiť vážne poranenia a popáleniny.

Pri skladaní nožičiek (podpier varnej nádoby) jemne otočte každú nožičkou smerom doprava.

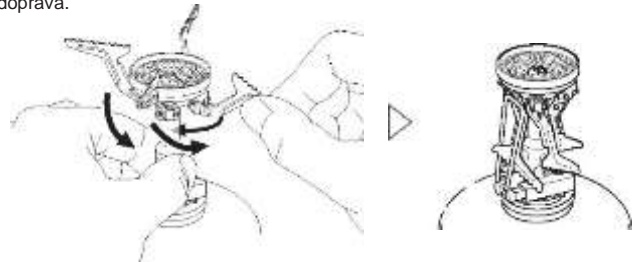

Odskrutkujte varič z palivovej nádoby. Varič uložte do priloženého skladovacieho obalu.

Pokiaľ sú čapy nožičiek (podpier) ťažko pohyblivé, premažte tieto čapy menším množstvom oleja pre zvýšenie ich pohyblivosti. Všetky zvyšky maziva potom starostlivo utrite handričkou.

